

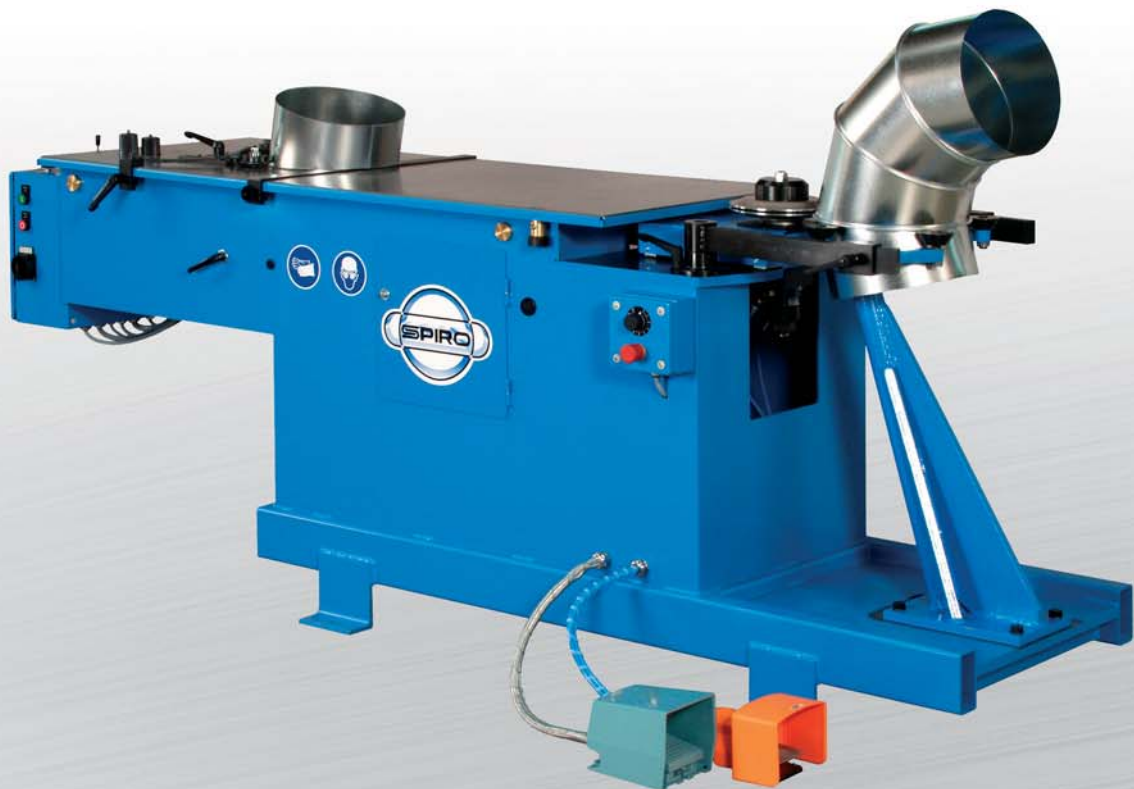

[www.spiro.ch](http://www.spiro.ch)

# GORELOCKER COMBI-T / BETA 3



EL *Original* DESDE 1956

## Gorelocker Combi-T

**La Gorelocker mas rentable del mercado para la fabricacion de codos a gajos, reducciones, tapas, derivaciones etc.** La gran flexibilidad en combinacion con la alta velocidad se logra mediante 2 estaciones de trabajo separadas: una zona para abrir pestañas (simple y doble) y uno para el cierre. De esta forma, la máquina siempre está lista para funcionar sin perder el tiempo en cambios de utillajes. El resultado es una pieza que no solamente tiene una buena presencia sino que tambien ofrece una alta resistencia (debido a la alta rigidez de las pestañas levantadas) a un peso reducido.



### Información técnica

<b>Gama de diámetros</b>	125 - 1250 mm
<b>Espesor del material</b>	0.4 - 1.5 mm Acero galvanizado 0.4 - 1.0 mm Acero inoxidable 0.4 - 1.5 mm Aluminio
<b>Flanging Speed</b>	Máx. 120 m/min
<b>Tiempo de producción</b>	90 s ( $\varnothing$ 200 mm, de 90° en 4 segmentos)
<b>Conexión eléctrica</b>	3 x 400 V / 50 Hz / 4 kVA (otras conexiones a solicitud)
<b>Utillaje opcional</b>	Producción de codos de 3 piezas a petición

### Funciones únicas

- » Dos estaciones de trabajo independientes
- » Máxima flexibilidad sin cambios de utillaje
- » Calidad constante / Gran velocidad de producción
- » Gran capacidad con un espesor de material de hasta 1,5 mm
- » Prácticamente sin mantenimiento, y sin necesidad de lubricación
- » Piezas de gran calidad; todas las partes rotativas están hechas de acero templado y altamente resistentes
- » Juntas de gran calidad

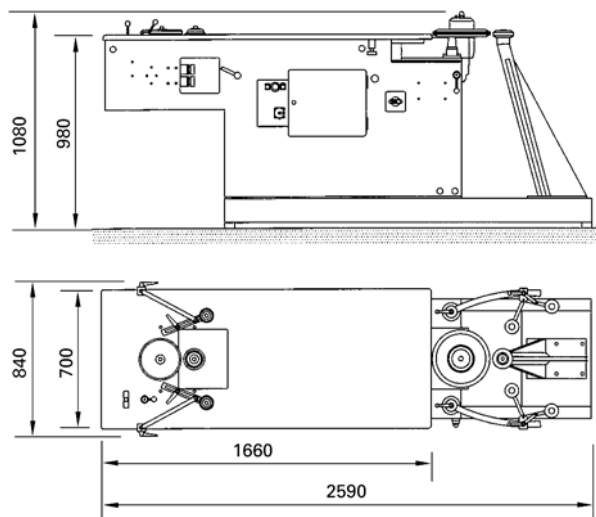

# Gorelocker Beta 3

Ésta es una máquina de engatillado económica fabricada con piezas de calidad superior. Un producto auténtico del fabricante más importante del mundo de máquinas para conductos circulares del sector de la calefacción, ventilación y aire acondicionado.

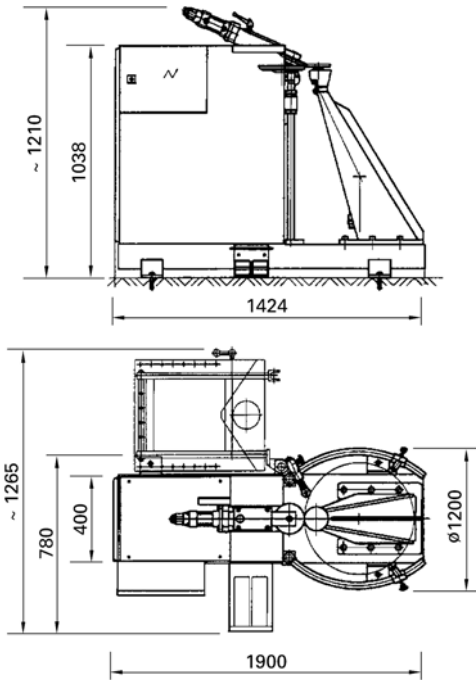

## Información técnica

<b>Gama de diámetros</b>	125 - 1000 mm
<b>Espesor del material</b>	0.4 - 1.25 mm Acero galvanizado 0.4 - 0.8 mm Acero inoxidable 0.4 - 1.25 mm Aluminio
<b>Flanging Speed</b>	Máx. 80 m/min
<b>Tiempo de producción</b>	120 s (ø200mm, 90°, 4 segmentos) 1 cambio de útil 180 s
<b>Conexión eléctrica</b>	3 x 400 V / 50 Hz / 4 kVA (otras conexiones a solicitud)
<b>Utillaje opcional</b>	Producción de codos de 3 piezas a petición

Sólo hay que mover una palanca para cambiar entre pestaña simple y doble. No hacen falta más de 3 minutos para cambiar del trabajo de rebordeado al trabajo de cierre. La máquina produce fácilmente codos en gajos, reducciones, tapas, derivaciones etc.

Pestaña simple



Pestaña doble



Cierre de pestanás  
Gorelocker Beta 3 / Combi-T

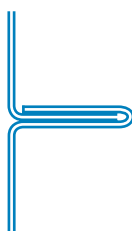



Con mucho gusto les recibimos en nuestro centro de demostración en Suiza para demostrar nuestras máquinas y últimas novedades.



## Spiro International S.A.

Industriestrasse 173   
CH-3178 Böisingen  
Suiza

**Tel** +41 31 740 31 00

**Fax** +41 31 740 31 31

**E-mail** [info@spiro.ch](mailto:info@spiro.ch)

**Web** [www.spiro.ch](http://www.spiro.ch)

# LA SOLUCIÓN COMPLETA



## MÁQUINAS

Spiro® le ofrece una gama completa de máquinas de primera calidad para la fabricación de conductos y accesorios circulares.



## ACCESORIOS

Spiro® cuenta con una amplia gama de elementos y accesorios prefabricados de ventilación y climatización que se suman a los productos que su empresa puede ofrecer.



## SERVICIO POSTVENTA

Spiro® tiene la experiencia de más de 50 años, conocimientos especializados, el apoyo y los servicios postventa que aseguran una producción continua y eficiente.